

NOBLE®

FIRE TUBE COMBI

Chaudière Combinée Noble
Manuel d'informations
utilisateur Modèles:
NKC110-199, NKB80-150, &
NCF110-199
Series 100 - 101 & 110 - 111

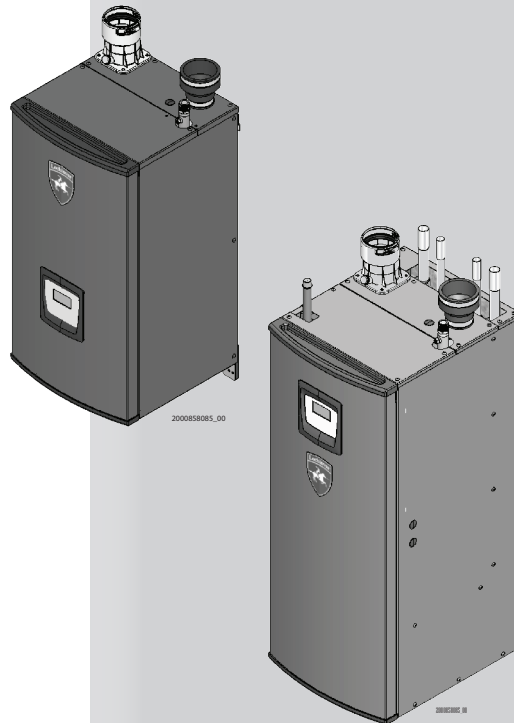

⚠️ AVERTISSEMENT

Si ces instructions ne sont pas suivies à la lettre, un incendie ou une explosion peuvent arriver et causer des dégâts matériels, des blessures corporelles ou la mort.

Cet appareil **NE DOIT PAS** être installé dans un endroit où peuvent se trouver de l'essence ou des vapeurs inflammables.

QUE FAIRE SI VOUS SENTEZ DU GAZ

- N'allumez aucun appareil.
- Ne touchez à aucun commutateur électrique; n'utilisez aucun téléphone dans votre bâtiment.
- Appelez immédiatement votre fournisseur de gaz depuis un téléphone situé à proximité. Suivez les instructions du fournisseur de gaz.
- Si vous n'arrivez pas à joindre votre fournisseur de gaz, appelez les pompiers.
- L'installation et l'entretien doivent être effectués par un installateur qualifié, une agence d'entretien ou le fournisseur de gaz.

Conserver ce manuel pour une utilisation ultérieure.

Table des matières

DÉFINITIONS DES DANGERS	2	3. INSTRUCTIONS DE FONCTIONNEMENT	9
VEUILLEZ LIRE AVANT DE POURSUIVRE.....	3	4. MODULE DE COMMANDE SMART SYSTEM	
1. EMPÊCHER LA CONTAMINATION PAR L'AIR DE		Module de commande SMART SYSTEM	10
COMBUSTION.....	4	Modes d'accès.....	10
2. PLANNING DE MAINTENANCE	5	Sauvegarde des paramètres	10
Procédures de maintenance	6	Réglez le fonctionnement du chauffage d'ambiance ...	11
La chaudière doit être entretenue et maintenue	6	Réglez le fonctionnement de l'eau chaude domestique	
Vérifiez la zone de la chaudière	6	(ECD).....	11
Vérifiez le thermomètre/manomètre	6	Écran d'affichage de l'état.....	12-14
Vérifiez la tuyauterie de ventilation.....	6	Notes de révision	Dos
Vérifiez la tuyauterie d'air	6		
Vérifiez la soupape de décharge.....	6		
Vérifiez le circuit de purge du condensat	6-7		
Testez l'arrêt pour manque d'eau (si installé)	8		
Réinitialisez le bouton (arrêt pour manque d'eau)	8		
Vérifiez la tuyauterie de la chaudière (gaz et eau).....	8		
Actionnez la soupape de décharge	8		
Arrêtez la chaudière	8		

Définitions des dangers

Les termes définis ci-après sont utilisés dans tout le manuel pour attirer l'attention sur la présence de dangers de divers niveaux de risque ou sur d'importantes informations concernant la durée de vie du produit.

DANGER

DANGER indique une situation de danger imminent qui, si elle n'est pas évitée, peut entraîner la mort ou des blessures graves.

AVERTISSEMENT

AVERTISSEMENT indique une situation de danger potentielle qui, si elle n'est pas évitée, pourrait entraîner la mort ou des blessures graves.

ATTENTION

ATTENTION Indique une situation de danger potentielle qui, si elle n'est pas évitée, pourrait entraîner des blessures légères ou modérées.

ATTENTION

ATTENTION utilisé sans le symbole d'alerte de sécurité, indique une situation de danger potentiel qui, si elle n'est pas évitée, peut entraîner des dégâts matériels.

AVIS

AVIS indique des instructions particulières sur l'installation, le fonctionnement ou la maintenance qui sont importantes mais non liées à des blessures corporelles ou des dégâts matériels.

Veillez lire avant de poursuivre

AVIS

Le Manuel La Chaudière Combinée Noble d'installation et d'utilisation, ainsi que le Manuel d'entretien La Chaudière Combinée Noble, sont destinés uniquement à un technicien chauffagiste/d'entretien. Veuillez vous référer uniquement à ce Manuel d'information de l'utilisateur pour consultation. Une installation, un réglage, une modification, en entretien ou une maintenance incorrects peuvent entraîner des dégâts matériels, des blessures corporelles (exposition à des matières dangereuses) ou la mort. L'installation et l'entretien doivent être effectués par un installateur qualifié, une agence d'entretien ou le fournisseur de gaz (qui doivent lire et suivre les instructions fournies avant d'installer, d'entretenir ou de démonter cette chaudière. Cette chaudière contient des matières qui ont été identifiées comme cancérogènes ou potentiellement cancérogènes pour l'homme).

AVIS

Si vous appelez ou vous écrivez au sujet de la chaudière - veuillez communiquer le modèle et le numéro de série sur la plaque des caractéristiques de la chaudière.

Étudiez la tuyauterie et l'installation pour déterminer l'emplacement de la chaudière.

Toute réclamation concernant des dégâts ou des articles manquants dans l'expédition doit être immédiatement déclarée à l'encontre de la société de transport par le consignataire.

La garantie d'usine (expédiée avec l'appareil) ne s'applique pas aux appareils qui ne sont pas correctement installés ou qui sont actionnés de façon inappropriée.

⚠️ AVERTISSEMENT

La non-observation des directives de cette page peut provoquer des blessures corporelles graves, la mort ou des dégâts matériels importants.

⚠️ AVERTISSEMENT

NE PAS installer des appareils dans des pièces ou des environnements contenant des contaminants corrosifs (voir Tableau 1 en page 4). Sinon, de graves blessures personnelles, la mort ou des dégâts matériels importants pourraient en résulter.

Entretien et maintenance de la chaudière –

- Pour éviter tout choc électrique, débranchez l'alimentation électrique avant d'effectuer la maintenance.
- Pour éviter toute brûlure grave, laissez la chaudière refroidir avant d'effectuer la maintenance.

Fonctionnement de la chaudière –

- N'obstruez pas l'écoulement de l'air de combustion ou de ventilation vers la chaudière. Cette chaudière est équipée d'une commande qui l'arrête automatiquement en cas d'obstruction de l'air ou de la ventilation. Si l'obstruction de ventilation ou d'air est facilement accessible et éliminable, éliminez-la. La chaudière devrait essayer de redémarrer. Si l'obstruction n'est pas évidente ou ne peut être éliminée, faites vérifier la chaudière et le circuit par un technicien d'entretien qualifié.

- En cas de surchauffe ou d'arrêt de l'alimentation en gaz, ne pas couper ni débrancher l'alimentation électrique du circulateur. Fermez plutôt l'alimentation en gaz à un endroit extérieur à l'appareil.
- N'utilisez pas cette chaudière si l'une des pièces a été immergée dans l'eau. Les dégâts possibles sur un appareil immergé dans de l'eau peuvent être importants et présenter de nombreux dangers pour la sécurité. Tout appareil ayant été immergé doit être remplacé.
- Ce produit brûle du gaz pour produire de la chaleur. Pour éviter une exposition à des niveaux importants de monoxyde de carbone, l'appareil doit être installé, entretenu et opéré adéquatement. De plus, l'installateur doit confirmer qu'au moins un détecteur de monoxyde de carbone est installé dans l'espace de vie avant que l'appareil ne soit mis en marche. Il est important que le détecteur de monoxyde de carbone soit installé, entretenu et remplacé en respectant les instructions suivantes du fabricant du détecteur et les codes locaux qui s'appliquent.

Eau de la chaudière –

- Rincez soigneusement le circuit (la chaudière débranchée) pour évacuer les sédiments. L'échangeur thermique à haut rendement peut être endommagé par l'accumulation ou la corrosion due aux sédiments.
- N'utilisez pas de nettoyant ou de mastic d'étanchéité à base de pétrole dans le circuit de la chaudière. Les joints et les étanchéités du circuit peuvent être endommagés. Ceci peut entraîner des dégâts matériels importants.
- N'utilisez pas de « produits ménagers » ou de « médicaments brevetés » pour chaudières. D'importants dégâts sur la chaudière, des blessures corporelles ou des dégâts matériels peuvent survenir.
- Un apport continu d'eau d'appoint peut réduire la durée de vie de la chaudière. L'accumulation de minéraux dans l'échangeur thermique réduit le transfert de chaleur, surchauffe l'échangeur thermique en acier inoxydable et provoque des pannes. L'apport d'oxygène par l'eau d'appoint peut provoquer une corrosion interne des composants du circuit. Les fuites dans la chaudière ou dans la tuyauterie doivent être réparées immédiatement pour éviter l'eau d'appoint.

Liquides de protection contre le gel –

- N'UTILISEZ JAMAIS d'antigel pour automobiles. N'utilisez que des solutions de propylène-glycol inhibé, qui sont spécialement formulées pour les circuits d'eau chaude. L'éthylène-glycol est toxique et peut attaquer les joints et les garnitures d'étanchéité dans les circuits d'eau chaude.

1 Empêcher la contamination par l'air de combustion

⚠️ AVERTISSEMENT

Si l'entrée d'air de combustion de la chaudière est située dans une zone exposée à une contamination, ou si les produits qui peuvent contaminer l'air ne peuvent être éliminés, il vous faut réacheminer l'air et la ventilation de combustion par une autre tuyauterie et les faire terminer vers un autre endroit. de l'air de combustion contaminé peut endommager la chaudière et entraîner des blessures corporelles graves, la mort ou d'importants dégâts matériels.

⚠️ AVERTISSEMENT

Si l'entrée d'air de combustion de la chaudière est située dans une buanderie ou une installation pour piscine par exemple, ces zones contiennent toujours des contaminants dangereux.

Les produits pour piscines et buanderies, et les produits ménagers et de loisirs communs, contiennent souvent des composés fluorés ou chlorés. Lorsque ces produits chimiques traversent la chaudière, ils peuvent former des acides forts. L'acide peut ronger la paroi de la chaudière et provoquer de graves dégâts, avec une menace de déversement de gaz de combustion ou de fuite d'eau de la chaudière dans le bâtiment.

Veillez lire les informations indiquées dans le Tableau 1. Si des produits chimiques contaminants sont présents à proximité de l'emplacement de l'entrée d'air de combustion de la chaudière, faites raccorder l'air de combustion de la chaudière par votre installateur et la ventilation à un autre endroit, conformément au manuel d'installation et de fonctionnement de La Chaudière Combinée Noble.

⚠️ AVERTISSEMENT

Pour éviter tout risque de blessure corporelle grave ou de mort, vérifiez les zones et les produits du Tableau 1 avant d'installer la chaudière ou la tuyauterie d'entrée d'air.

Si vous trouvez des contaminants, vous DEVEZ:

- Retirer définitivement les contaminants.
- OU—
- Déplacer l'entrée d'air ou les terminaisons de ventilation vers d'autres zones.

Tableau 1 Contaminants et sources de corrosion

Produits à éviter:
Aérosols contenant des chloro/fluorocarbones
Solutions pour permanentes
Cires chlorés / nettoyeurs
Produits chimiques à base de chlore pour piscines
Chlorure de calcium pour décongélation
Chlorure de sodium utilisé pour adoucir l'eau
Fuites de réfrigérants
Décapants pour peintures et vernis
Acide chlorhydrique/Acide muriatique
Ciments et colles
Plastifiants antistatiques utilisé dans les sèche-linge.
Agents blanchissants de type chlore, détergents et solvants de nettoyage rencontrés dans les buanderies ménagères.
Adhésifs utilisés pour fixer des produits de construction et autres produits similaires.
Zones susceptibles d'être contaminées
Zones et établissements de nettoyage à sec/buanderies
Piscines
Usines de fabrication de métaux
Salons d'esthétique
Ateliers de réparation de réfrigération
Installations de traitement des photos
Ateliers de carrosserie
Usines de fabrication de plastiques
Zones et établissements de restauration de meubles
Construction de nouveaux bâtiments
Zones de remaniement
Garages avec ateliers

2 Planning de maintenance

Technicien d'entretien		Maintenance par le propriétaire (voir les instructions en pages 6 à 8)	
DÉMARRAGE ANNUEL	Généralités:	Chaque jour	<ul style="list-style-type: none"> • Vérifiez la zone de la chaudière • Vérifiez le thermomètre/ manomètre
	<ul style="list-style-type: none"> • Problèmes d'adresse signalés • Inspectez l'intérieur; nettoyez et faites le vide si nécessaire; • Nettoyez le siphon de condensat et remplissez d'eau fraîche • Vérifiez les fuites (eau, gaz, combustion, condensat) • Vérifiez si les conduites de combustion et d'air sont en bon état et bien étanches • Vérifiez la pression d'eau du circuit/ la tuyauterie du circuit/le réservoir d'expansion • Vérifier le compteur d'eau de remplissage. • Tester l'eau de la chaudière. Lorsque le test l'indique, nettoyer l'eau du circuit avec un rénovateur de système agréé, selon les informations fournies par le fabricant. • Vérifiez les paramètres de commandes • Vérifiez les électrodes de détection d'allumage et de flamme (grattez les dépôts, nettoyez et remettez en place) • Vérifiez le câblage et les connexions • Effectuez une vérification au démarrage et une vérification des performances, selon la section 10 du manuel d'installation et de fonctionnement de Knight. • Inspection de la flamme (stable, uniforme) • Signal de flamme (au moins 4 mA) • Nettoyez l'échangeur thermique si la température de combustion est supérieure à 54°F au-dessus de celle du retour d'eau. • Inspectez et nettoyez le filtre de commutation de débit et le filtre de dérivation sanitaire dans l'ensemble d'eau Combi. 	Chaque mois	<ul style="list-style-type: none"> • Vérifiez la tuyauterie de ventilation • Vérifiez la tuyauterie d'air • Vérifiez les écrans d'air et de terminaison de ventilation • Vérifiez la soupape de décharge • Vérifiez le circuit de purge du condensat
	Sila combustion ou les performances indiquent un besoin de:	Régulièrement	<ul style="list-style-type: none"> • Testez l'arrêt pour manque d'eau (si utilisé) • Réinitialisez le bouton (arrêt pour manque d'eau)
	<ul style="list-style-type: none"> • Nettoyage de l'échangeur thermique • Dépose et nettoyage du brûleur à l'air comprimé uniquement • Nettoyage de la roue du ventilateur 	Tous les 6 mois	<ul style="list-style-type: none"> • Vérifiez les fuites (gaz et eau) sur la tuyauterie de la chaudière • Actionnez la soupape de décharge
		Fin des mois de saison	<ul style="list-style-type: none"> • Arrêtez la chaudière (sauf si la chaudière est utilisée pour l'eau chaude domestique)

⚠ AVERTISSEMENT

Suivez les procédures de maintenance données dans ce manuel. Ne pas suivre les directives d'entretien et de maintenance ou les directives de ce manuel peut entraîner des dégâts sur la chaudière et le circuit et entraîner des blessures corporelles graves, la mort ou des dégâts matériels importants.

2 Planning de maintenance

Procédures de maintenance

La chaudière doit être entretenue et maintenue

⚠️ AVERTISSEMENT La chaudière doit être inspectée et mise en marche chaque année au début de la saison de chauffage par un technicien d'entretien qualifié. En outre, la maintenance et l'entretien de la chaudière indiqués en page 5 de ce manuel et expliqués dans les pages 6 à 8, doivent être effectués pour garantir un rendement et une fiabilité maximum de la chaudière. Le manque d'entretien et de maintenance de la chaudière et du circuit peut causer des pannes et entraîner des blessures corporelles graves, la mort ou des dégâts matériels importants.

AVIS Les informations ci-après donnent des instructions détaillées pour effectuer la maintenance des éléments listés dans le planning de maintenance en page 5. Outre cette maintenance, la chaudière doit être entretenue et mise en marche au début de chaque saison de chauffage, par un technicien d'entretien qualifié.

Vérifiez la zone de la chaudière

⚠️ AVERTISSEMENT Pour éviter tout risque de blessures corporelles graves, de mort ou de dégâts matériels importants, éliminez toutes les matières citées ci-dessous des alentours de la chaudière et de l'entrée d'air de combustion. Si vous trouvez des contaminants:

Retirez immédiatement les produits de la zone. S'ils ont été présents pendant une longue période, appelez un technicien d'entretien qualifié pour inspecter les dégâts possibles à la chaudière par la corrosion acide.

Si les produits ne peuvent être éliminés, appelez immédiatement un technicien d'entretien qualifié pour réacheminer la ventilation et l'air et installer la prise de terminaison/air à l'écart des zones contaminées.

1. Matières combustibles/inflammables -- ne stockez pas de matières combustibles, d'essence ou tout autre vapeur ou liquide inflammable à proximité de la chaudière. Remove immediately if found.
2. Contaminants de l'air -- des produits contenant du chlore ou du fluor, s'ils peuvent contaminer l'air d'entrée dans la chaudière, peuvent produire du condensat acide dans la chaudière. Ceux-ci peuvent fortement endommager la chaudière si on les laisse.

Lisez la liste des matières concernées dans le Tableau 1 en page 4 de ce manuel. Si l'un de ces produits se trouve dans la pièce d'où la chaudière prend son air de combustion, il doit être immédiatement retiré, ou l'air de combustion de la chaudière (et la terminaison de ventilation) doit être déplacée vers une autre zone.

Vérifiez le thermomètre/manomètre

1. Assurez-vous que l'indication de pression sur le manomètre/thermomètre de la chaudière ne dépasse pas 24 psi. Une pression plus élevée peut indiquer un problème sur le réservoir d'expansion.
2. Contactez un technicien d'entretien qualifié si le problème persiste.

Vérifiez la tuyauterie de ventilation

1. Inspectez la tuyauterie de ventilation de gaz de combustion pour détecter tout signe d'obstruction, de fuite ou de détérioration de la tuyauterie. Avertissez d'abord votre technicien d'entretien qualifié si vous rencontrez un problème quelconque.

⚠️ AVERTISSEMENT Le manque d'inspection et de réparation du système de ventilation, tel qu'indiqué ci-dessus, par un technicien qualifié, peut entraîner des blessures corporelles graves ou la mort.

Vérifiez la tuyauterie d'air

1. Inspectez la terminaison d'entrée d'air pour vérifier qu'elle n'est pas obstruée. Inspectez toute la longueur de la tuyauterie d'air pour vous assurer qu'elle est intacte et que tous les joints sont bien étanches.
2. Appelez votre technicien d'entretien qualifié si vous remarquez un problème.

Vérifiez la soupape de décharge

1. Inspectez la soupape de décharge de la chaudière et son tuyau pour détecter tout signe de suintement ou de fuite.
2. Si la soupape de décharge suinte souvent, le réservoir d'expansion peut ne pas fonctionner correctement. Contactez immédiatement votre technicien d'entretien qualifié pour qu'il inspecte la chaudière et le circuit.

Inspecter le circuit du condensat

Inspecter/vérifier les conduites et les raccords du condensat

1. Inspecter la conduite de purge du condensat, les raccords en PVC et le piège à condensat (FIG. 2-1). Vérifiez que le tuyau de condensat n'est pas serti.

2 Planning de maintenance *(suite)*

Nettoyez/inspectez l'ensemble siphon

Retirez le capuchon de nettoyage de la base du piège. Laissez s'évacuer le condensat et les débris.

Figure 2-1 Siphon du condensat

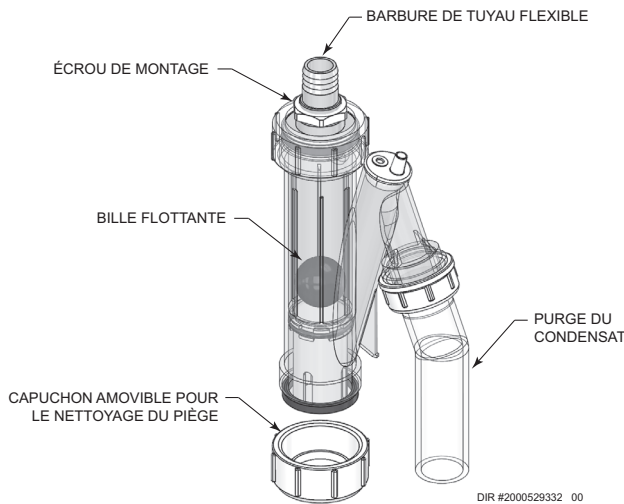

Purge du condensat

1. La chaudière est un appareil à haut rendement qui produit du condensat.
2. Le bas de la chaudière comporte un tuyau de 3/4 de pouce pour la connexion à un tuyau de 3/4 de pouce en PVC (FIG. 2-2).
3. La tuyauterie du condensat doit être inclinée vers le bas et s'écarter de la chaudière vers une purge ou un filtre de neutralisation du condensat. Le condensat émanant de la Chaudière Combinée Noble est légèrement acide (généralement d'un pH 3 à 5). Installez un filtre neutralisant si les codes locaux l'exigent.

Un kit de neutralisation est disponible en usine.

4. N'exposez pas la conduite du condensat au gel.

5. Utilisez uniquement des tubes ou des tuyaux en plastique pour la conduite de purge du condensat (FIG. 2-2).

AVIS

Utilisez des matériaux agréés par l'autorité compétente. En l'absence d'une autre autorité, les tuyaux en PVC et CPVC doivent être conformes à l'ASTM D1785 ou D2845. La colle et l'apprêt doivent être conformes à l'ASTM D2564 ou F493. Pour le Canada, utilisez du tuyau en PVC ou CPVC, des raccords et de la colle certifiés CSA ou ULC.

AVIS

Pour permettre une vidange correcte sur des parcours horizontaux, une deuxième conduite peut être nécessaire et la taille du tube peut devoir être augmentée jusqu'à 1 pouce.

La conduite de condensat doit rester exempte de toute obstruction, pour permettre au condensat de s'écouler librement. Si le condensat est susceptible de geler dans la conduite ou si cette dernière est obstruée d'une manière ou d'une autre, du condensat peut s'échapper du té de la chaudière et l'eau peut provoquer des dégâts matériels.

6. Une pompe d'extraction du condensat est nécessaire si la chaudière est en dessous de la purge. En installant une pompe à condensat, sélectionnez-en une agréée pour les chaudières et les appareils de chauffage à condensation. La pompe doit être équipée d'un commutateur de débordement pour éviter tout dégât matériel dû au déversement du condensat.

Figure 2-2 Rejet du condensat

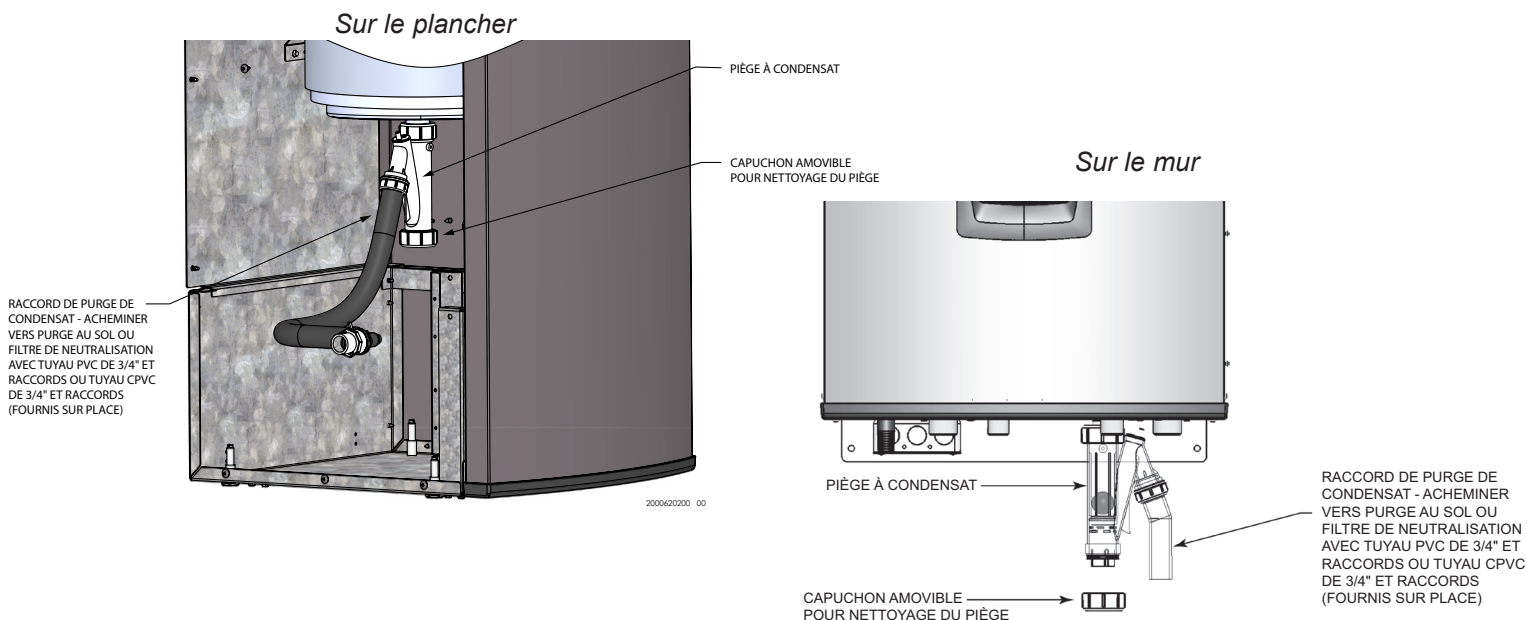

2 Planning de maintenance

Testez l'arrêt pour manque d'eau (si installé)

1. Si le circuit est équipé d'un arrêt pour manque d'eau, testez régulièrement l'arrêt pour manque d'eau pendant la saison de chauffage, en suivant les instructions du fabricant.

Réinitialisez le bouton (arrêt pour manque d'eau)

1. Le test de l'arrêt pour manque d'eau arrête l'appareil. Appuyez sur le bouton RESET (réinitialisation) sur l'arrêt pour manque d'eau pour rallumer l'appareil.

Vérifiez la tuyauterie de la chaudière (gaz et eau)

1. Déposez la porte d'accès à l'avant de la chaudière et recherchez toute fuite de gaz, en suivant les étapes 1 à 7 des Instructions de fonctionnement aux pages 9. Si vous détectez une odeur de gaz ou une fuite, arrêtez immédiatement la chaudière en suivant les procédures des pages 9. Appelez un technicien d'entretien qualifié.
2. Recherchez toute fuite éventuelle sur la tuyauterie d'eau. Inspectez également les circulateurs, la soupape de décharge et les raccords. Appelez immédiatement un technicien d'entretien qualifié pour faire réparer les fuites.

⚠ AVERTISSEMENT

Faites d'abord réparer les fuites par un technicien d'entretien qualifié.

Le non respect peut entraîner des blessures corporelles graves, la mort ou des dégâts matériels importants.

3. Remettez la porte d'accès avant en place.

Actionnez la soupape de décharge

1. Avant de poursuivre, vérifiez que la sortie de la soupape de décharge soit raccordée à une zone de rejet sécurisée, pour éviter tout risque de brûlure par l'eau chaude.

⚠ AVERTISSEMENT

Pour éviter tout dégât des eaux ou de brûlure due au fonctionnement de la soupape, une conduite d'évacuation métallique doit être raccordée à la sortie de la soupape de décharge, pour s'écouler vers une zone de rejet sécurisée. Cette conduite d'évacuation doit être installée par un chauffagiste ou un technicien d'entretien qualifié, conformément aux instructions du Manuel d'installation et de fonctionnement de La Chaudière Combinée Noble. La conduite d'évacuation doit être terminée de façon à éliminer tout risque de brûlure grave ou de dégât matériel sur la soupape de décharge.

2. Lisez l'indication du manomètre/thermomètre pour vous assurer que le système est sous pression. Soulevez légèrement le levier supérieur de la soupape de décharge, pour laisser l'eau s'écouler par la vanne et la tuyauterie d'évacuation.
3. Si l'eau s'écoule librement, relâchez le levier et laissez la vanne se mettre en place. Observez l'extrémité du tuyau d'évacuation de la soupape de décharge pour vous assurer que la soupape ne fuit pas après que la conduite ait eu le temps de se vidanger. Si la soupape suinte, soulevez à nouveau son siège pour nettoyer le siège de soupape. Si la soupape continue à suinter encore, contactez votre technicien d'entretien qualifié pour qu'il inspecte la soupape et le circuit.
4. Si l'eau ne s'écoule pas de la soupape lorsque vous soulevez complètement le levier, la soupape ou la conduite de décharge peuvent être obstruées. Arrêtez immédiatement la chaudière, en suivant les instructions des pages 9 de ce manuel. Contactez votre technicien d'entretien qualifié pour qu'il inspecte la chaudière et le circuit.

Arrêtez la chaudière (sauf si la chaudière est utilisée pour l'eau chaude domestique)

1. Suivez les instructions « Pour couper le gaz vers l'appareil » en pages 9 de ce manuel.
2. Ne vidangez pas le circuit, sauf s'il doit être exposé à des températures de gel.
3. Ne vidangez pas le circuit s'il a été rempli de solution antigel.
4. NE PAS arrêter les chaudières utilisées pour le chauffage de l'eau domestique, elles doivent fonctionner toute l'année.

3 Instructions de fonctionnement

POUR VOTRE SÉCURITÉ, LISEZ AVANT DE METTRE EN MARCHÉ

AVERTISSEMENT: Si vous ne suivez pas exactement ces instructions, un incendie ou une explosion peuvent se produire et provoquer des dégâts matériels, des blessures corporelles ou la mort.

- A. Cet appareil ne possède pas de pilote. Il est équipé d'un dispositif d'allumage qui allume automatiquement le brûleur. N'essayez pas d'allumer manuellement le brûleur.
- B. AVANT DE METTRE EN MARCHÉ, détectez toute odeur de gaz autour de l'appareil. Veillez à sentir près du sol, car certains gaz sont plus lourds que l'air et descendent vers le sol.
- QUE FAIRE SI VOUS SENTEZ DU GAZ**
- N'allumez aucun appareil.
- Ne touchez à aucun commutateur électrique; n'utilisez aucun téléphone dans votre bâtiment.
- Appelez immédiatement votre fournisseur de gaz depuis un téléphone situé à proximité. Suivez les instructions du fournisseur de gaz.
- Si vous n'arrivez pas à joindre votre fournisseur de gaz, appelez les pompiers.
- C. N'actionnez le commutateur de commande du gaz qu'à la main. N'utilisez jamais d'outils. Si le commutateur ne se déplace pas manuellement, n'essayez pas de le réparer, appelez un technicien d'entretien qualifié. Si vous forcez ou tentez de réparer, un incendie ou une explosion peuvent se produire.
- D. N'utilisez pas cet appareil si l'une des pièces a été immergée dans l'eau. Appelez immédiatement un technicien d'entretien qualifié pour inspecter l'appareil et remplacer toute pièce du système de commande et toute commande de gaz qui aurait été immergée.

INSTRUCTIONS DE FONCTIONNEMENT

- STOP!** Lisez les informations de sécurité sur l'étiquette ci-dessus.
- Mettez le thermostat sur le réglage le plus bas.
- Coupez l'alimentation électrique de l'appareil.
- Cet appareil est équipé d'un dispositif d'allumage qui allume automatiquement le brûleur. N'essayez pas d'allumer manuellement le brûleur.
- Déposez la porte avant.
- Mettez le commutateur en position « OFF ».
- Attendez cinq (5) minutes pour évacuer tout le gaz. Si vous sentez du gaz, ARRÊTEZ ! Suivez « B » dans les informations de sécurité au-dessus de cette étiquette. Si vous ne sentez pas de gaz, passez à l'étape suivante.
- Mettez le commutateur en position « ON ».
- Installez la porte avant.
- Allumez l'alimentation électrique de l'appareil.
- Mettez le thermostat sur le réglage désiré.
- Si l'appareil ne fonctionne pas, suivez les instructions « Pour couper le gaz sur l'appareil » et appelez votre technicien d'entretien ou votre fournisseur de gaz.

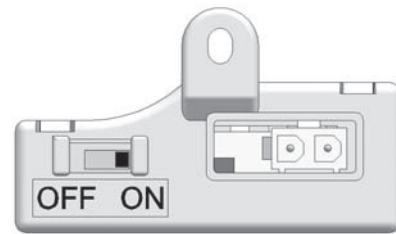

POUR COUPER LE GAZ VERS L'APPAREIL

- Mettez le thermostat sur le réglage le plus bas.
- Coupez l'alimentation électrique de l'appareil s'il doit être entretenu.
- Déposez la porte avant.
- Mettez le commutateur en position « OFF ».
- Installez la porte avant.

LBL2339 REV B

4 Module de commande SMART SYSTEM



Module de commande de la Chaudière Combinée Noble

Utilisez le panneau de commande (FIG. 4-1) pour régler les températures, les conditions de fonctionnement et surveiller le fonctionnement de la chaudière.

Figure 4-1 Panneau de commande

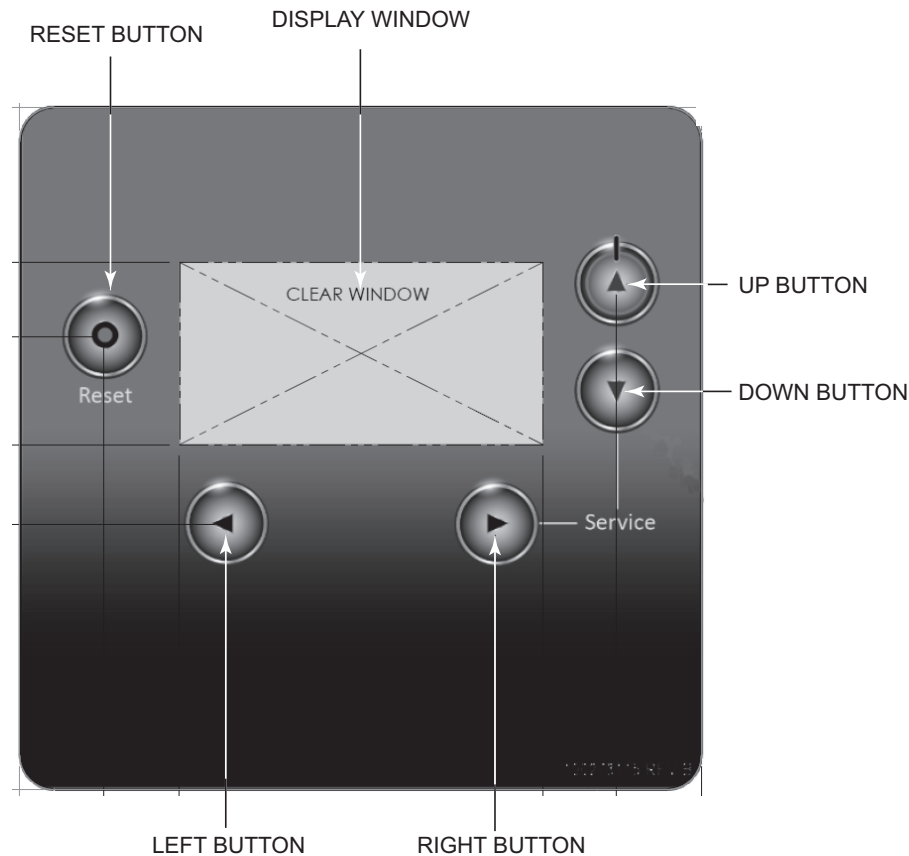

Les informations ci-dessous présentent les fonctions des boutons de l'affichage:

MENU / ENTRÉE = ►

POINTS DE CONSIGNE = ▲ et ▼

SAUVEGARDER = ◀

RÉINITIALISER = ●

Modes d'accès

Utilisateur

Appuyez sur le bouton ◀.

Installateur

La plupart des paramètres ne sont disponibles que pour l'installateur et sont accessibles en passant au menu de l'installateur : Appuyez sur le bouton ►.

Enregistrement des paramètres

Pour enregistrer les paramètres et quitter la programmation:

Appuyez sur le bouton ► pour atteindre la fin de la liste des paramètres, puis appuyez à nouveau sur ►. Sinon, les paramètres sont automatiquement enregistrés après l'expiration du délai.

Pour entrer un paramètre et continuer la programmation:

Appuyez sur le bouton ▲ ou ▼ pour modifier les paramètres. Appuyez sur ► pour passer au paramètre suivant et aller jusqu'à la fin de la liste des paramètres. Appuyez sur ◀ pour enregistrer et revenir à l'écran de base. Sinon, les paramètres sont automatiquement enregistrés après l'expiration du délai.

4 Module de commande SMART SYSTEM *(suite)*

Réglez le fonctionnement du chauffage d'ambiance

Déterminez le capteur de commande

Pour les circuits de chauffage d'ambiance, la commande de température peut être basée sur la sortie ou sur le capteur d'alimentation du circuit (en option). La commande commute automatiquement au capteur d'alimentation du circuit lorsque celui-ci est connecté.

Vérifiez le mode du circulateur du chauffage d'ambiance

Le mode de chauffage d'ambiance commande la pompe de la chaudière et la vanne de dérivation. Lorsque la commande de la chaudière reçoit un appel de chaleur pour chauffage d'ambiance, que la chaudière ne chauffe pas un réservoir d'eau chaude domestique (ECD), et que le point de consigne n'est pas atteint, elle enclenche la pompe de la chaudière et place la vanne de dérivation en position de chauffage d'ambiance. À la fin de l'appel de chaleur pour chauffage d'ambiance, la pompe du circuit continue à tourner pendant un court moment. Ce délai de la pompe est réglé en usine sur 30 secondes. Après ce délai, la pompe est désactivée et la vanne de dérivation est placée en mode ECD.

Réglez la température du point de consigne

1. Appuyez sur le bouton ◀ pour accéder au menu SETPTS (points de consigne).
2. Appuyez sur le bouton ▲ et ▼ pour ajuster le paramètre SH SETPT (Cold Day) (point de consigne de chauffage d'ambiance (jour le plus froid)).
3. Appuyez sur le bouton ◀ pour enregistrer le nouveau point de consigne SH et revenir à l'écran par défaut.

Réglez le fonctionnement de l'eau chaude domestique (ECD)

Vérifiez le fonctionnement de l'ECD





Le mode de chauffage ECD commande la pompe de la chaudière et la vanne de dérivation. Lorsque la commande de la chaudière reçoit un appel de chaleur ECD du flussostat d'ECD, elle enclenche la pompe de la chaudière et place la vanne de dérivation en position ECD pour acheminer l'eau de la chaudière à travers l'échangeur thermique à plaques brasées. Lors de l'appel, la commande de la chaudière module afin de maintenir la température de sortie ECD au point de consigne ECD.

À la fin de l'appel de chaleur pour ECD, la pompe de la chaudière continue à tourner pendant un court moment. Ce délai de la pompe est réglé en usine sur 30 secondes.

Réglez la température du point de consigne ECD

1. Appuyez sur le bouton ◀ pour accéder au menu SETPTS (points de consigne).
2. Appuyez sur le bouton ▶ pour atteindre le paramètre DHW SETPT (point de consigne ECD).
3. Appuyez sur le bouton ▲ et ▼ pour régler le point de consigne.
4. Appuyez sur le bouton ◀ pour enregistrer le nouveau point de consigne ECD et revenir à l'écran par défaut.

4 Module de commande SMART SYSTEM (suite)

FONCTIONNEMENT	AFFICHAGE
<p>6. Si une flamme est détectée, elle maintient le taux d'allumage constant pendant quelques secondes pour permettre à la flamme de se stabiliser, puis commence à moduler le taux d'allumage en fonction du point de consigne ou d'une autre commande.</p>	<pre> RUN 41% FLAME:1.04 MA OUTLET : 124°F INLET : 109°F SYSTEM : 117°F(118°F) [←] - SETPTS [→] - MENU </pre> 
<p>7. Si l'appel de chaleur pour chauffage d'ambiance est actif et si le flussostat combiné lance un appel de chaleur pour l'ECD, la vanne de dérivation passe en position ECD et la chaudière commute en mode ECD. Ceci détourne l'eau de sortie de la chaudière du circuit de chauffage vers l'échangeur thermique à plaques brasées. La commande module ensuite afin de maintenir la température de sortie d'ECD au point de consigne d'ECD.</p>	<pre> RUN 41% FLAME:1.04 MA DWH : 124F(130°F) OUTLET : 124°F INLET : 109°F SYSTEM : 117°F [←] - SETPTS [→] - MENU </pre> 
<p>8. Une fois les deux appels de chaleur satisfaits, la commande arrête le brûleur. La soufflante continue à tourner pendant la période de post-purge.</p>	<pre> POST -PURGE ANTI -CYCLING OUTLET : 124°F INLET : 109°F SYSTEM : 117°F [←] - SETPTS [→] - MENU </pre> 
<p>9. Toutes les pompes en marche continuent à tourner pendant leur période respective de pompage avant de s'arrêter, sauf si elles sont programmées pour fonctionner en continu. Une période d'anti-cycle de 60 secondes commence, ce qui retarde tout nouvel appel de chaleur jusqu'à son expiration.</p>	<pre> BLOCKED ANTI -CYCLING OUTLET : 124°F INLET : 109°F SYSTEM : 117°F [←] - SETPTS [→] - MENU </pre> 
<p>10. En veille, prête à commencer un nouveau cycle.</p>	<pre> STANDBY OUTLET : 124°F INLET : 109°F SYSTEM : 117°F [←] - SETPTS [→] - MENU </pre>

Remarques

Remarques



Lochinvar[®]

HIGH EFFICIENCY BOILERS & WATER HEATERS
300 Maddox Simpson Parkway
Lebanon, TN 37090
615-889-8900 / Fax: 615-547-1000
www.Lochinvar.com

Révision A (PCP #300005203 / CN #500005353) édition initiale

Révision B (PCP #300008325 / CN #500008312) reflète l'ajout du besoin de nettoyer le filtre de commutation de débit et le filtre de dérivation sanitaire à la colonne Technicien de service du Tableau de maintenance et de démarrage annuel à la page 5.

Révision C (PCP #300009959 / CN #500009745) reflète l'ajout du compteur d'eau de remplissage et vérifiez les informations d'eau de la chaudière à la page 5.

Révision D (PCP #3000010423 / CN #500010150) reflète une mise à jour des informations de neutralisation à la page 7.

Révision E (PCP #3000027055 / CN #500016866) reflète la suppression des informations relatives à un commutateur de flux externe.

Révision F (PCP #3000053701 / CN #500040266) reflète l'ajout du NCF 110-199.

Révision G (PCP #3000057314 / CN #500042493) reflète une mise à jour du logo de la marque.

Révision H (PCP #3000057618 / CN #500043786) reflète un avertissement de monoxyde de carbone ajouté à la page 3.

Révision J (PCP #3000071382 / CN #500056717) reflète les images de couverture mises à jour.

100278531_2000537140_Rev J

06/26